

旧「日報 住まいのリフォームフェア」

い え の ま
ienoma[®]

リフォーム・新築・不動産フェア2026秋

出展企業募集のご案内

主催：新潟日報社

企画運営・事務局：株式会社 広伸

1. 本フェアの特徴

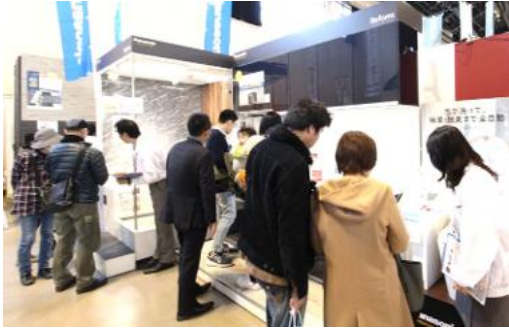

住宅・不動産に関する課題・ニーズをもった来場者と直接商談できる県下最大級の総合住宅イベントです。

【出展メリット】

①見込み顧客の獲得

課題や時期がはつきとした顕在顧客との商談機会が得られる。

②成約率の向上

一度に複数社を比較検討できるので早期決断しやすい。

③将来顧客の発掘

「今はまだ・・・」といった将来的な顧客とつながりがもてる。

④セミナー出展併用で専門性訴求

小間出展＋セミナー出展で他社との差別化&囲い込み。

2. 来場者ターゲット

「住まいのリフォームフェア」から「住まいの総合フェア」へ領域を拡張し複合的かつ幅広い来場ニーズに対応することで、出展者様の商談機会を最大化します。

リフォーム

50代～60代
持ち家層

<主な来場ニーズ>

- リフォーム
- リノベーション
- 建て替え
- 住み替え
- 不動産売却
- 相続対策

新築

20代後半～40代
子育て層

<主な来場ニーズ>

- 土地探し・新築
- 分譲住宅購入
- 二世帯住宅
- 中古住宅購入・リフォーム
- リノベーション
- 住宅ローン
- 火災保険・地震保険

不動産

不動産オーナー

<主な来場ニーズ>

- 不動産売却
- 資産活用
- アパート新築
- 相続対策
- リフォーム
- リノベーション

3. 開催実績



本フェアは前身の「日報 住まいのリフォームフェア」として2002年に初開催以来県内5会場で開催する県下最大級の住宅イベントです。

過去10年間の開催実績

			2017	2018	2019	2020	2021	2022	2023	2024	2025	2026	
春開催	新潟会場	出展者数	106社	103社	103社		77社	76社	73社	74社	90社	78社	
		来場組数	8,210組	8,221組	7,322組	新型コロナウイルスのため休止	1,650組	1,054組	2,947組	2,401組	1,836組	1,911組	
		来場人数	16,604人	16,746人	15,243人		2,754人	1,946人	6,371人	5,036人	3,710人	3,749人	
	長岡会場	出展者数	78社	75社	69社	74社	52社	53社	52社	57社	61社	54社	
		来場組数	5,830組	5,853組	6,137組	3,625組	1,312組	819組	2,057組	1,890組	982組	1,362組	
		来場人数	11,475人	12,233人	12,964人	7,202人	2,130人	1,400人	4,189人	4,189人	2,160人	2,779人	
	上越会場	出展者数	59社	59社	53社	51社			40社	43社	46社	43社	34社
		来場組数	4,574組	4,796組	3,935組	525組	新型コロナウイルスのため休止		488組	880組	1,007組	1,232組	1,100組
		来場人数	9,838人	9,871人	8,494人	891人			854人	1,771人	2,234人	2,832人	2,839人
	新発田会場	出展者数								39社	38社	40社	34社
		来場組数							2021年まで秋開催	658組	760組	644組	802組
		来場人数								1,382人	1,711人	1,469人	1,941人
秋開催	新潟会場	出展者数	94社	84社	85社	72社	73社	68社	73社	73社	74社		
		来場組数	4,916組	5,742組	4,583組	939組	740組	748組	1,958組	1,737組	1,868組		
		来場人数	9,092人	11,772人	10,221人	1,733人	1,272人	1,282人	4,040人	3,433人	3,775人		
	県央会場	出展者数	52社	53社	55社		42社	38社	39社	45社	36社	当年より長岡会場に変更	
		来場組数	4,177組	3,908組	3,040組	新型コロナウイルスのため休止	510組	443組	1,559組	809組	1,111組		
		来場人数	8,471人	7,854人	5,939人		874人	739人	3,679人	1,799人	2,786人		
	新発田会場	出展者数	53社	50社	51社		35社						
		来場組数	3,110組	3,132組	2,559組	新型コロナウイルスのため休止	358組	会場都合により休止	2023年より春開催に移行				
		来場人数	6,246人	7,160人	5,490人		521人						

コロナ禍以降、資材・人件費の高騰の中、安定した集客を維持

4. 過去出展者の声 ~ienoma 2026春出展者アンケート (4/15~30回答分) より~

■新潟/ビルダー/フリー

Q1.今回出展の感想は？	たいへんよかった	よかった	まあまあ	あまり効果がなかった	全く効果がなかった	
Q2.来場者数について？	多かった	まあまあ	あまり多くなかった	少なかった		
Q3.来場者の反応は？	よかった	まあまあ	あまりよくなかった	よくなかった		
Q4.次回の出展意向は？	ぜひ出展したい	今後検討	消極的			
	来場者数	アンケート	商談件数	見積 件数・総額	受注 件数・総額	受注内容
2026春	30組	30件	8件	8件 17,400万円	未定	リノベ、増築他
2025春	30組	30件	14件	14件 15,400万円	3件 4,800万円	建替他

■新潟/ビルダー/1小間

Q1.今回出展の感想は？	たいへんよかった	よかった	まあまあ	あまり効果がなかった	全く効果がなかった	
Q2.来場者数について？	多かった	まあまあ	あまり多くなかった	少なかった		
Q3.来場者の反応は？	よかった	まあまあ	あまりよくなかった	よくなかった		
Q4.次回の出展意向は？	ぜひ出展したい	今後検討	消極的			
	来場者数	アンケート	商談件数	見積 件数・総額	受注 件数・総額	受注内容
2026春	200組	10件	7件	未定	未定	
2025春						

■新潟/ビルダー/1小間

Q1.今回出展の感想は？	たいへんよかった	よかった	まあまあ	あまり効果がなかった	全く効果がなかった	
Q2.来場者数について？	多かった	まあまあ	あまり多くなかった	少なかった		
Q3.来場者の反応は？	よかった	まあまあ	あまりよくなかった	よくなかった		
Q4.次回の出展意向は？	ぜひ出展したい	今後検討	消極的			
	来場者数	アンケート	商談件数	見積 件数・総額	受注 件数・総額	受注内容
2026春	100組	70件	3件		2件 500万円	スマートPV
2025春						

■新潟・長岡/ビルダー/2小間

Q1.今回出展の感想は？	たいへんよかった	よかった	まあまあ	あまり効果がなかった	全く効果がなかった	
Q2.来場者数について？	多かった	まあまあ	あまり多くなかった	少なかった		
Q3.来場者の反応は？	よかった	まあまあ	あまりよくなかった	よくなかった		
Q4.次回の出展意向は？	ぜひ出展したい	今後検討	消極的			
	来場者数	アンケート	商談件数	見積 件数・総額	受注 件数・総額	受注内容
2026春	26組	26件	3件	3件 930万円	未定	不動産買取
2025春	40組	40件	1件	1件 1,180万円	1件 1,180万円	中古住宅売却

■長岡/ビルダー/2小間

Q1.今回出展の感想は？	たいへんよかった	よかった	まあまあ	あまり効果がなかった	全く効果がなかった	
Q2.来場者数について？	多かった	まあまあ	あまり多くなかった	少なかった		
Q3.来場者の反応は？	よかった	まあまあ	あまりよくなかった	よくなかった		
Q4.次回の出展意向は？	ぜひ出展したい	今後検討	消極的			
	来場者数	アンケート	商談件数	見積 件数・総額	受注 件数・総額	受注内容
2026春	13組	13件	6件	3件 837万円	未定	外壁他
2025春	13組	6件	2件	0	0	
2024春	16組	16件	7件	6件 1,147万円	4件 652万円	トイレ、外壁他

■長岡/ビルダー/2小間

Q1.今回出展の感想は？	たいへんよかった	よかった	まあまあ	あまり効果がなかった	全く効果がなかった	
Q2.来場者数について？	多かった	まあまあ	あまり多くなかった	少なかった		
Q3.来場者の反応は？	よかった	まあまあ	あまりよくなかった	よくなかった		
Q4.次回の出展意向は？	ぜひ出展したい	今後検討	消極的			
	来場者数	アンケート	商談件数	見積 件数・総額	受注 件数・総額	受注内容
2026春	37組		35件	23件 1,022万円	21件 928万円	内窓、カーポート
2025春	15組		14件	10件 620万円	7件 480万円	内窓、玄関、カーポート

■長岡/ビルダー/1小間

Q1.今回出展の感想は？	たいへんよかった	よかった	まあまあ	あまり効果がなかった	全く効果がなかった	
Q2.来場者数について？	多かった	まあまあ	あまり多くなかった	少なかった		
Q3.来場者の反応は？	よかった	まあまあ	あまりよくなかった	よくなかった		
Q4.次回の出展意向は？	ぜひ出展したい	今後検討	消極的			
	来場者数	アンケート	商談件数	見積 件数・総額	受注 件数・総額	受注内容
2026春	7組	7件	7件	未定	未定	
2025春	9組	9件	9件			

■上越/ビルダー/1小間

Q1.今回出展の感想は？	たいへんよかった	よかった	まあまあ	あまり効果がなかった	全く効果がなかった	
Q2.来場者数について？	多かった	まあまあ	あまり多くなかった	少なかった		
Q3.来場者の反応は？	よかった	まあまあ	あまりよくなかった	よくなかった		
Q4.次回の出展意向は？	ぜひ出展したい	今後検討	消極的			
	来場者数	アンケート	商談件数	見積 件数・総額	受注 件数・総額	受注内容
2026春		6件	5件	5件 1,800万円	4件 1,400万円	外壁、エクステリア他
2025春		7件	6件	5件 2,830万円	3件 830万円	エクステリア、浴室、増築

■上越/ビルダー/1小間

Q1.今回出展の感想は？	たいへんよかった	よかった	まあまあ	あまり効果がなかった	全く効果がなかった	
Q2.来場者数について？	多かった	まあまあ	あまり多くなかった	少なかった		
Q3.来場者の反応は？	よかった	まあまあ	あまりよくなかった	よくなかった		
Q4.次回の出展意向は？	ぜひ出展したい	今後検討	消極的			
	来場者数	アンケート	商談件数	見積 件数・総額	受注 件数・総額	受注内容
2026春	10組	7件	5件	5件 1,000万円	1件 50万円	内窓
2025春	13組	11件	4件	4 1,500万円	5件 2,500万円	外構、浴室、外壁
2024春	6組	6件	3件	3件 420万円	3件 420万円	外壁、床、シャッター

5. 開催概要



- 事業名称 / ienoma リフォーム・新築・不動産フェア2026秋
- 主催 / 新潟日報社
- 後援(予定) / 新潟県、新潟市、長岡市、(公財)住宅リフォーム・紛争処理支援センター、(一社)日本住宅リフォーム産業協会、(一社)マンションリフォーム推進協議会、日本木造住宅耐震補強事業者協同組合、(一社)住宅リフォーム推進協議会、(一社)新潟県建築組合連合会、(公社)新潟県建築士会、新潟県木材組合連合会、(一財)にいがた住宅センター、(一社)新潟県建築士事務所協会、(公社)新潟県宅地建物取引業協会、(公社)全日本不動産協会新潟県本部、(一社)新潟県設備設計事務所協会、新潟県中小企業団体中央会、(一社)ベターライフリフォーム協会、新潟県住宅リフォーム推進協議会、(一社)リノベーション協議会、(株)リフォーム産業新聞社
- 入場料 / 無料
- 運営事務局 / (株)広伸

	新潟会場 (第41回)	長岡会場 (第20回)
会期	8月29日(土)・30日(日) 10:00~16:00	9月5日(土)・6日(日) 10:00~16:00
会場	新潟市産業振興センター 1F大展示ホール、2F大会議室・中会議室 新潟市中央区鐘木185-10	ハイブ長岡 1F大展示ホール 長岡市千秋3-315-11
展示規模 (見込)	80社180小間	60社100小間
動員目標	5,000人	3,000人

※本年は県央会場から長岡会場へ変更いたしました。※開催回数は春開催を含む通産回数です。

春秋の年2回開催により、年間を通じて安定した受注サイクル形成

6. 出展内容

住宅・不動産をはじめ暮らしにかかわる幅広い商材で出展できます。

出展分野	主な商材
リフォーム	増・改築／リノベーション／屋根・外壁／水まわり／玄関ドア・窓／内装／省エネ・断熱／耐震／エクステリア／外構・造園／小工事ほか
新築	注文設計住宅／規格住宅／分譲住宅／分譲マンション／住宅会社紹介コンサルティングほか
建材・住設メーカー	屋根材／外壁材／内装材／キッチン／浴室／洗面化粧台／トイレ／空調設備／給湯器／玄関ドア・窓／エクステリア／カーポート／電気／ガス／太陽光発電／セキュリティ／家具ほか
不動産	売買／賃貸／賃貸管理／資産活用／空き家管理／不動産鑑定／不動産登記／税務・相続／建物解体ほか
各種サービス	住宅・リフォームローン／火災・地震保険／宅配／通信／防災／介護・シニア関連／健康・美容／食品・飲料品／家具・雑貨／旅行／スクール／投資・運用ほか



7. 動線計画

回遊しやすい動線と滞留を延ばす多彩なコンテンツを配置し、接触機会を最大化します。

■会場ゾーニングイメージ（新潟会場）

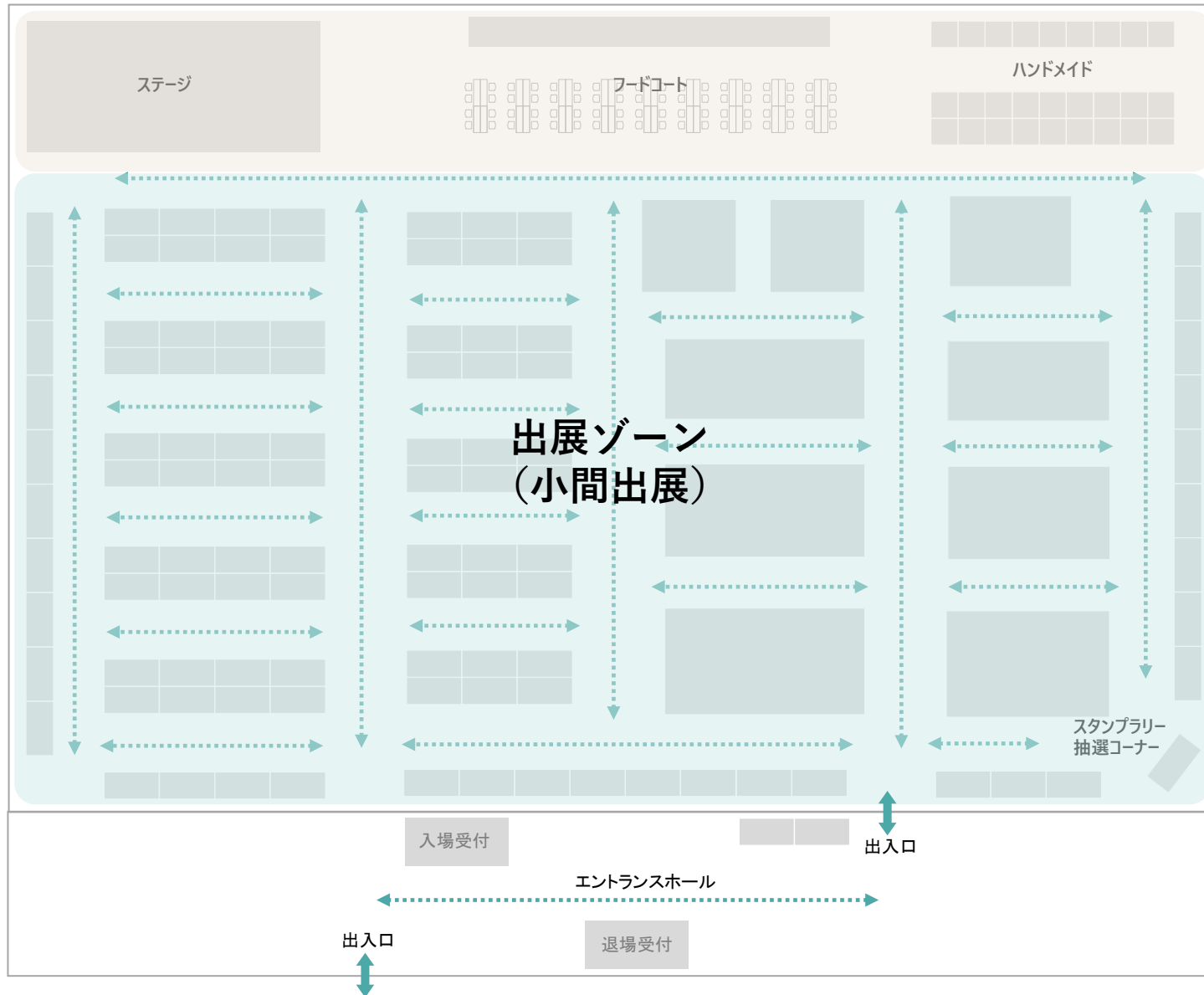

■ステージイベント



主催者セミナー(家づくり、生活改善)、キャラクターショー、キッズダンスなど

■フードイベント「ほりにしBBQフェス」(仮称)



■ハンドメイドマルシェ



■スタンプラリー抽選



※写真はイメージにつき実際のイベント内容とは異なります。

8. プロモーション展開

多彩なメディアを駆使し、幅広い層にリーチすることで、安定した来場数を確保します。

ポスター/リーフレット

全出展者へ配布するとともに、公共施設等にて掲出・設置します。

【ポスター】B2 カラー
【リーフレット】A4(A3二つ折) カラー

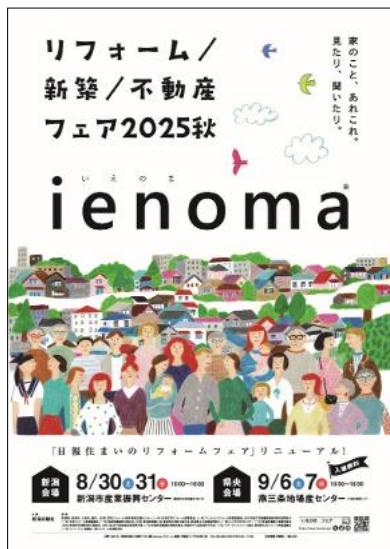

ウェブサイト/SNS

URL <https://www.ienoma.jp>

- @ienoma.niigata
- @ienoma.Niigata
- @ienoma_niigata



ウェブ広告/SNS広告

地域、年代等をセグメントし、効率的にイベントの認知及び公式ウェブサイト・SNSへの誘導を図ります。

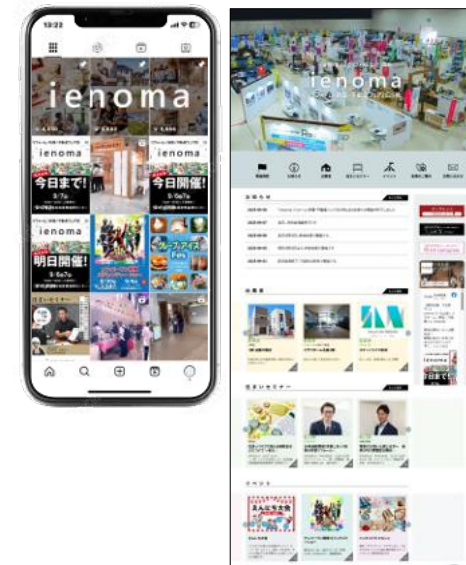

新潟日報/フリーペーパー

新潟日報朝刊を中心にフリーペーパー等を併用し、一次商圈から三次商圈まで幅広くカバーします。



テレビ/ラジオ

全県下にスポットCMを投下し、広域から幅広い世代の来場を促します。



※写真・内容はイメージにつき実際とは異なります。

9. 出展料金

◆早期申込〆切：2026年6月5日(金)まで **[出展料10%割引]**
 ◆最終申込〆切：2026年6月26日(金)まで

(1) 小間出展

ご予算に合わせてご希望の小間サイズをお選びいただけます。小間内では自由に展示装飾を施し、接客・商談・商品プレゼンテーション・体験など多彩な運営が可能です。

■基本小間

小間サイズ	間口3600×奥行1800mm ※最大4小間まで
間仕切りパネル	木質パネル、白色表具紙貼り
社名板	W600×H200mm、角ゴシック統一書体
注意事項	<ul style="list-style-type: none"> ・通路側の袖パネルは設けません。 ・パネルへの両面テープ・画鋲・釘・ネジ使用可。 ・上記以外の設備は全てオプション(有料)となります。
出展条件	<ul style="list-style-type: none"> ・出展場所は出展者会議で行う抽選で決定します。 ・1/2小間での出展は各会場限定5小間までとします。 ・新潟会場エントランスホールは「各種サービス」での出展に限ります。(募集は1出展2小間(単列のみ)まで。展示物の高さは2.4m以内) ・出展枠に達ししたい、募集を締め切らせていただく場合があります。

【1小間・角小間の場合】

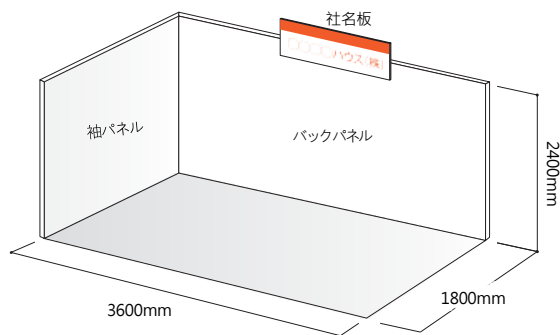

■フリー小間

小間サイズ	最小32.4㎡以上/間口・奥行それぞれ0.9mピッチ
間仕切りパネル	なし。墨出ししたスペース渡しとなります。
社名板	なし
注意事項	<ul style="list-style-type: none"> ・すべての造作は出展者で施工していただきます。 ・事前に造作プランの平面図・運営内容を提出していただきます。 ・上記以外の設備は全てオプション(有料)となります。

■出展料金 (税別)

小間サイズ	間口×奥行	面積	新潟会場		長岡会場
			展示ホール	エントランスホール	展示ホール
1/2小間 ※各会場5小間まで	1.8×1.8m	3.24㎡	88,000円	110,000円	77,000円
1小間	3.6×1.8m	6.48㎡	165,000円	198,000円	143,000円
2小間	単列 7.2×1.8m	12.96㎡	310,000円	352,000円	264,000円
	複列 3.6×3.6m				
3小間	単列 10.8×1.8m	19.44㎡	440,000円	応相談	385,000円
	複列 5.4×3.6m				
4小間	単列 14.4×1.8m	25.92㎡	550,000円	応相談	506,000円
	複列 7.2×3.6m				
フリー小間	0.9mピッチ	32.4㎡以上	16,500円/㎡	不可	14,300円/㎡

■有料オプション備品について (予定)

- 各出展に際し標準仕様以外の装飾・設備は別途有料となります。
- オプション備品リストは出展者説明会にて再度ご案内し、お申込を受付します。
- ※出展申込段階でのオプション備品の申込は必要ありません。
- 右記以外の設備については事務局までお問い合わせください。
- 金額が変更になる場合があります。

■電気設備について (予定)

- 幹線工事は事務局にて施工します。
- コンセント・スポット照明などの有料オプション備品のお申込のない場合、別途幹線工事費を申し受けます(1kWあたり5,000円)

有料オプション備品例(税別)	仕様	料金	
有料オプション備品例(税別)	100Vコンセント	2口コンセント1.5kw以下	6,000円
	200Vコンセント	2口コンセント1.5kw以下	7,000円
	スポット照明	100Wクリップ・アーム共	6,000円
	パラペット	H300×D35	1mあたり4,000円
	追加パネル	W900×H2400	1枚6,000円
	長机	W1800×D450×H700	1,500円
	白布	旧価格600円	700円
	パイプイス		300円

10. 出展料金

◆申込〆切（先着順受付）：2026年6月26日(金)まで

※枠が埋まりしだい、締め切らせていただきます。

(2) セミナー出展

マインドの高い客層の集客、小間出展との併用で囲い込みなどに効果的。事例紹介、プレゼンテーション、デモンストレーション、新商品発表など、幅広い目的に活用いただけます。

※表示金額はすべて税別

時間	1講座40分(新潟B会場は30分) ※質疑応答含む ※複数出展可
付帯設備	<ul style="list-style-type: none"> ・プロジェクター/スクリーン ・パソコン(Windows) ・演台 ・ホワイトボード ・音響設備/マイク ・司会 ※上記以外は全てオプション(有料)となります。
その他	<ul style="list-style-type: none"> ・聴講者の募集は、事前予約・当日自由参加を併用します。 ※予約者の名簿は出展者にご提供します。 ・一部の広告および会場配布物等で事前予約・セミナープログラム等を告知します。 ・出展受付は先着順とし、事前に空き状況をご確認のうえ、お申し込みください。 ※ただし、同時期のお申込みの場合等で、希望枠を調整することがあります。 ・来場受付・レジュメ配布・アンケート等は、出展者で対応してください。 ・PCでプレゼンテーションを行う場合、事前に事務局あてレジュメを提出してください。 ・MCとの対談・質疑等をご希望の場合、実施1週間前までに内容をご連絡ください。 ※早期申込割引は適用対象外となります。

新潟 A 会場		新潟 B 会場		長岡会場	
2F大会議室		2F中会議室		1F大展示ホール内	
定員/約80名		定員/約60名		定員/約30名	
1講座40分		1講座30分		1講座40分	
10:30~11:10	77,000円	10:45~11:15	55,000円	10:30~11:10	44,000円
11:20~12:00	77,000円	11:30~12:00	55,000円	11:20~12:00	44,000円
12:10~12:50	39,000円	12:15~12:45	33,000円	12:10~12:50	28,000円
13:10~13:50	77,000円	13:15~13:45	55,000円	13:10~13:50	44,000円
14:00~14:40	66,000円	14:55~14:25	39,000円	14:00~14:40	39,000円
14:50~15:30	66,000円	14:35~15:05	39,000円	14:50~15:30	39,000円



11. 出展付帯企画「おトクひろば」(参加無料)

◆申込〆切：2026年6月26日(金)まで
※参加申し込みは任意です。

特典・特価品などのお得情報をサイトや広告等で発信し、接触・商談をサポートします。

 <p>テカラもち新潟店 三菱エコキュートSRT-S466 ■特別価格(税込・基本工事費別) 298,000円</p>	 <p>コオプデリにいがた 「ともに」の力で、笑顔の暮らしを 生活協同組合コオプデリにいがた 人気デザートの無料試食 ブースにお立ち寄りの方は人気のデザートをご用意しています。</p>	 <p>(株) Da.オスト 三菱 ZBA暖房ヶ峰 KXV4025S+KXV2225限定セット ■特別価格 253,000円 (施工費別)</p>
 <p>リフォームアウトレット EIDAI LTプレーン1面鏡 Ienoma限定価格(税込) 基本工事費込 56,980円</p>	 <p>リフォームアウトレット 太陽光発電システム 京セラ エコノルーツ<typeL>(4.6kWh 落雷防止タイプ) Ienoma限定価格(税込) 基本工事費込 1,180,000円</p>	 <p>リフォームアウトレット クレイ型蓄電池システム 京セラ エネレッツァ (5.5kWh) Ienoma限定価格(税込) 基本工事費込 990,000円</p>
 <p>不動産査定特典 査定依頼 2,000円分QUOカード 査定報告訪問 3,000円分QUOカード プレゼント クレーバーホーム新潟 不動産売却希望の方 -不動産査定特典- ※詳しくはIenoma当日のスタッフまでお気軽にお聞きください。</p>	 <p>M2 (株) ローラーストーン施工費 10%OFF 石ではなく、石に懸せる施工技術ROLLER STONE!!</p>	 <p>(株) 東亜 DEKKY401 商品券プレゼント ご購入いただき、買取査定依頼の方にはDEKKY401内で使える商品券を2000円分プレゼント!</p>
 <p>(株) エヌ・アール・ケー総合企画 不動産の御相談(売る・買う)でQUOカードプレゼント 御相談・受付された方に¥1,000分QUOカード進呈します</p>	 <p>サカヅメハウジング お築つくり/リフォーム ご紹介キャンペーン 新築戸建てのご成約の場合 紹介料30万円進呈いたします。税込1000万円以上のリフォーム等のご成約の場合 紹介料20万円進呈いたします。</p>	 <p>出張 住まいの助産師 アンケートにお答えください プレゼント! 要：お子さま1人につき1回、実右すくいもご参加いただけます!</p>

■参加形態① 特典提供

条件付きで特典を提供してください。ただし、特典の上限は景品法の範囲とします。

- (例)ブース来場で、先着100名様にステキな雑貨プレゼント!
- (例)ご成約でクオカード1万円分プレゼント!
- (例)お子さま連れ限定! アンケート回答でおもちゃプレゼント!



(株) 新創美
QUOカード1万円分プレゼント!
工事代金100万円以上(税抜)のご成約者様 <2025年11月末までの方>

■参加形態② 特価品提供

リフォーム商材や工事費などを特別価格で提供してください。商品の持ち込みは不要ですが、チラシなどをご用意ください。

- 記載内容
- 商品名
 - 写真
 - 仕様・特徴
 - 販売数量(限定〇台)
 - 販売価格(通常価格・割引率など)



テカラもち新潟店
三菱エコキュートSRT-S466
■特別価格(税込・基本工事費別)
298,000円

※本企画の参加には小間またはセミナーいずれかの出展が必要です。
※参加は任意です。参加希望の場合は期日までに参加申込書をご提出ください。

12. 出展募集要項

■出展申込み書類

提出書類名	対象者	提出期限
No.1) 出展申込書① 小間出展用	希望者のみ	6/ 5(金) 早期申込×切(10%割引適用) 6/26(金) 最終申込×切
No.2) 出展申込書② セミナー出展用	希望者のみ	6/26(金)
No.3) おトクいちば参加申込書	希望者のみ	6/26(金)
No.4) 出展者登録シート	全出展者	6/26(金)

■出展申し込み方法

「出展申込書」(①小間出展用、②セミナー出展用)に必要事項を記入の上、事務局あてご提出ください。
※複数会場出展で会場毎に出展内容が異なる場合は、会場別にご提出ください。
※セミナー出展は早期割引の適用はありません。

■共同出展

複数企業による共同出展の場合、1社1小間以上とします。例えば1小間で2社以上という共同出展はできません。
ただし、フリー小間での共同出展は可能です。

■出展者登録シートのご提出

◇各種告知物による出展者紹介に際し、「出展者登録シート」に必要事項をご記入のうえ、
2026年6月26日(金)までに事務局あてご提出ください。
◇複数会場出展の場合、登録シートは統一して1枚のみご提出ください。

■出展場所・小間位置の決定

◇出展ジャンル・内容ごとに分類したゾーン内での出展となります。
◇小間位置は、出展者説明会における公開抽選で決定します。ただし、あらかじめ事務局で小間位置を指定する場合があります。

■DMツールの配布

◇希望社のみDMツールを無料配布します。ご希望の有無は
出展申込書にてご回答ください。
◇無回答の場合、配布はありません。
※無料配布分納品予定：2026年7月16日～(出展者説明会時)
※有料追加分には別途送料を申し受けます。

品名	無料配布分 (希望者のみ)	追加分料金 (税別)
リーフレット	100部/社	20円/部
ポスター	2部/社	100円/部

■出展料金のお支払い

申込書が到着しだいご請求書を発行します。請求書に記載の銀行口座へ2026年7月31日(金)までにお振込みください。
(振込手数料は出展者様のご負担になります)
※有料備品のお申込があった場合、イベント終了後の 2026年9月30日(水)までにお支払いをお願いします。

■開催の中止

◇主催者は天災等の不可抗力により、開催が困難と判断した場合、開催を延期または中止する場合があります。
また、その際に 生じた損害について主催者は責任を負わないものとします。
◇既納の出展料金のほか、出展に要した費用及び中止によって生じた損害は補償いたしません。
◇天災等による中止の場合、出展料全額のご負担となります。

■キャンセル料

自己都合による出展キャンセル料は下記の通りです。
◇出展申込後のキャンセル・・・出展料の50%
◇出展申込最終締切後のキャンセル・・・出展料金の全額

■留意事項

◇裸火(炎、花火または発熱部が外部に露出している火)の使用、プロパンガス・引火性油種等の持込みは禁止されています。
ただし、申請により消防署の許可が得られた場合は解除できます。
◇ヘリウムガス風船の配布は禁止です。
※ヘリウムガスを使用した装飾についても原則禁止としますが、施工図・管理方法等、詳細を事務局へ提出の上、問題がない
場合のみ可能とします。
◇展示出展の造作物高さ制限
新潟・長岡会場＝4.5m以内 ※ただし、新潟会場のエントランスホール出展は2.4m以内です。
※会場配置が確定した時点で、場所により異なる高さ制限を設ける場合があります。
◇消防法に基づき、小間内の天井張り及び屋根の施工で単なる演出効果をねらったものやルーバーなど天井の代替可能となる
ものは禁止されています。
◇装飾資材を使用するときは、不燃性・準不燃性・難燃性の材料を使用しなければなりません。
◇小間内にて調理販売等を行う場合、開催市の保健所への届出が必要となります。この場合、内容によっては厨房・給排水設備
及び消火設備等の設置が必要となる場合があります。

13. スケジュール

	6/5(金)	早期出展申込〆切(出展料10%割引)
	6/26(金)	出展申込最終〆切 出展者登録シート提出〆切 おトクいちば参加申込〆切(任意)
	7/16(木)	出展者説明会(予定)・・・出展細則説明・小間位置抽選など
	7/31(金)	出展調査書提出・有料オプション備品申込・電気供給申込〆切 出展料お支払い期限
新潟会場	8/27(木)	墨出し・基礎小間設営・出展者設営(フリー小間出展者のみ)
	8/28(金)	全出展者設営
	8/29(土)	新潟開催1日目
	8/30(日)	新潟開催2日目・撤去
長岡会場	9/4(金)	墨出し・基礎小間設営・全出展者設営
	9/5(土)	長岡開催1日目
	9/6(日)	長岡開催2日目・撤去
	9/30(水)	有料オプション備品等お支払期限
		実施報告書発送

14. 会場のご案内

新潟会場

新潟市産業振興センター

<http://sansin.or.jp/>
〒950-1141 新潟市中央区鐘木185-10 TEL.025-283-1100 FAX.025-285-5295



- 【1F大展示ホール】
- 面積 / 4,455㎡ (内寸54.68m×79.93m)
 - 搬出入口 / 3箇所 (第1、2、3ゲート) W5.6m×H4.8
 - 床仕上げ / コンクリート下地エポキシ樹脂塗床
 - 制限荷重 / 1.5 t / ㎡ (一部指定区域 5 t / ㎡)
 - 照明 / LEDランプ (照度: 約800ルクス～約1,000ルクス)
 - ガス / 都市ガス低圧接続口径20 A
 - 給排水 / 給水: 接続口径 40 A、排水: 接続口径100 A

- 【駐車場】
- 収容台数 / 会場専用約290台、共用駐車場1380台 (無料)

- 【アクセス】
- タクシー / 新潟駅南口より15分
 - バス / 新潟駅南口より萱野木ニュータウン行き「新潟産業振興センター」下車 (20分)
 - マイカー / 新潟バイパス「女池IC」より5分、北陸自動車道「新潟中央IC」より2分

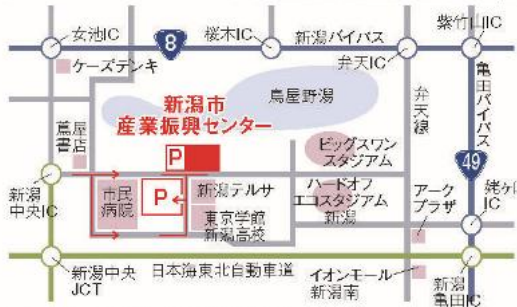

長岡会場

ハイベ長岡

<https://www.hive.or.jp/>
〒940-2108 長岡市千秋3-315-11 TEL.0258-27-8812 FAX.0258-27-8818



- 【大展示ホール】
- 面積 / 3,481㎡ (内寸45m×77.35m)
 - 搬出入口 / 2カ所 (W5.7m×H4.47m)
 - 床仕上げ / アスファルトカラー舗装
 - 制限荷重 / 5t/㎡
 - 照明 / 白色LEDランプ (平均照度1,150ルクス)
 - ガス / プロパンガス
 - 給排水 / 給水: 接続口径40 A、排水: 接続口径100 A

- 【駐車場】
- 収容台数 / 約600台 (無料)

- 【アクセス】
- タクシー / 長岡駅大手口より10分
 - バス / 長岡駅大手口より県立近代美術館行き「県立近代美術館」下車 (15分)
 - マイカー / 関越自動車道「長岡インター」より10分



い え の ま
ienoma[®]

リフォーム・新築・不動産フェア2026秋

出展申込書・提出書類

- 1) 申込書① 小間出展申込書
- 2) 申込書② セミナー出展申込書
- 3) 申込書③ おトクいちば参加申込書
- 4) 提出書類 出展者登録シート

e n o m a リフォーム・新築・不動産フェア2026秋	小間出展申込書	■早期申込〆切: 2026年6月5日(金)	お問い合わせ:(株)広伸 担当/板垣 メール:in o ienoma. :025-384-8144
申込書①		■最終申込〆切: 2026年6月26日(金)	

出展規約を遵守することに同意し、出展を申し込みます。

(フリガナ) 御社名			代表者名		
所在地	〒			TEL	
				FAX	
ホームページ					
ご担当者	部署名・役職	御名前	携帯電話		
e-mai	今後の事務連絡のため必ずご記入ください。				

■出展会場 ※複数会場ご出展の場合、1会場ごとにお申込みください。

<input type="checkbox"/> 新潟会場	<input type="checkbox"/> 長岡会場
-------------------------------	-------------------------------

■出展小間・料金 ※希望の小間タイプに○印と出展料金をご記入ください。

↓○印	小間タイプ	間口×奥行	出展料金(税別)
	1/2小間	1.8m × 1.8m	円
	1小間	3.6m × 1.8m	円
	2小間・単列	7.2m × 1.8m	円
	2小間・複列	3.6m × 3.6m	円
	3小間・単列	10.8m × 1.8m	円
	3小間・複列	5.4m × 3.6m	円
	4小間・単列	14.4m × 1.8m	円
	4小間・複列	7.2m × 3.6m	円
	フリー小間	寸法 _____ m × _____ m ※0.9mピッチ 面積 _____ m ² ※小数点以下繰り上げ	円

■DMツール申込

無料配布分 ※右欄を☑	A4リーフレット 1社100部	<input type="checkbox"/> 必要 <input type="checkbox"/> 不要
	B2ポスター 1社2部	<input type="checkbox"/> 必要 <input type="checkbox"/> 不要
有料追加分 ※右欄に数量記入	A4リーフレット @20円(税別)	部
	B2ポスター @100円(税別)	部

■出展料等 請求先の変更 ※請求先が申込者と異なる場合のみご記入ください。

社名	
所在地	
TEL	
担当部署・氏名	

※出展に際し、危険物・ガス・裸火・給排水等使用する場合は事務局にご連絡をお願いします。
※お申し込み受付完了後、請求書を送付いたします。

ienoma リフォーム・新築・不動産フェア2026秋	セミナー出展申込書	■申込〆切: 2026年6月26日(金)	お問い合わせ:(株)広伸 担当/板垣 メール:in o ienoma. :025-384-8144
申込書②			

出展規約を遵守することに同意し、出展を申し込みます。

(フリガナ) 御社名		代表者名	
所在地	〒	TEL	
		FAX	
ホームページ			
ご担当者	部署名・役職	御名前	携帯電話
e-mai	今後の事務連絡のため必ずご記入ください。		

■出展会場 ※複数会場ご出展の場合、1会場ごとにお申込みください。

<input type="checkbox"/> 新潟会場	<input type="checkbox"/> 長岡会場
-------------------------------	-------------------------------

■申込時間枠・料金 ※該当する開催日時欄に金額をご記入ください(複数可)

【新潟A会場・長岡会場(1講座40分)】

時間	1日目	2日目
10 30~11 10		
11 20~12 00		
12 10~12 50		
13 10~13 50		
14 00~14 40		
14 50~15 30		

【新潟B会場(1講座30分)】

時間	1日目	2日目
10 45~11 15		
11 30~12 00		
12 15~12 45		
13 15~13 45		
13 55~14 25		
14 35~15 05		

申込枠数	出展料(税別)
合計 枠	合計 円

■セミナー内容 ※事前告知で掲載する内容です。正確にご記入ください。

テーマ分野	<input type="checkbox"/> リフォーム <input type="checkbox"/> 新築 <input type="checkbox"/> 不動産 <input type="checkbox"/> その他[]
タイトル (20字以内)	
講師名・所属先・ 役職または資格	例)〇×リフォーム(株) リフォームプランナー 新潟 太郎
セミナー要旨	
画像1点	講師写真またはテーマにそった写真 ※メールにて送付してください。 in o ienoma.

■出展料等 請求先の変更 ※請求先が申込者と異なる場合のみご記入ください。

社名	
所在地	
TEL	
担当部署・氏名	

※お申し込み受付完了後、請求書を送付いたします。

ienoma リフォーム・新築・不動産フェア2026秋		おトクいちば参加申込書 (参加無料)	■ 申込〆切: 2026年6月26日(金)	お問い合わせ:(株)広伸 担当/板垣 メール:in o ienoma. :025-384-8144
申込書③	希望者のみ			

本申込は小間またはセミナーいずれかの出展が条件となります。

■ **出展会場** ※該当する会場に☑ ※会場ごとに内容が異なる場合は1会場ごとにお申込みください。

<input type="checkbox"/> 新潟会場	<input type="checkbox"/> 長岡会場	<input type="checkbox"/> 2会場共通
-------------------------------	-------------------------------	--------------------------------

■ **参加形態** ※いずれか☑

<input type="checkbox"/> 特典提供	<input type="checkbox"/> 特価品提供
-------------------------------	--------------------------------

■特典提供ご記入欄	
①商品写真	メールにて送付してください in o ienoma.jp
②特典タイトル	
③特典内容・条件	
④提供数量	
⑤有効期限	

ご記入者	御社名
	御名前
	携帯電話
	メールアドレス

■特価品提供ご記入欄	
①商品写真	メールにて送付してください in o ienoma.jp
②商品名	
③仕様	
④特徴	
⑤通常価格	円(消費税込)
⑥販売価格	円(消費税込)
⑦割引率	% OFF
⑧販売数量	個
⑨有効期限	

i e n o m a リフォーム・新築・不動産フェア2026秋

提出書類

全出展者

出展者登録シート

■提出〆切: 2026年6月26日(金)

お問い合わせ:(株)広伸 担当/板垣
メール:in o ienoma.
:025-384-8144

ウェブサイト、ガイドブック等で告知する出展者情報ですので、もれなくご記入ください。

※支店・営業所ごとに展覧申込された場合、登録シートは1枚に統一してください。

ご記入者	御名前
	携帯電話
	メールアドレス

■出展者情報

出展会場	<input type="checkbox"/> 新潟会場 <input type="checkbox"/> 長岡会場
登録内容	<input type="checkbox"/> 登録済・変更なし <input type="checkbox"/> 登録済・変更あり <input type="checkbox"/> 新規登録
出展名称 (ブランド名・屋号)	フリガナ
所在地 (複数可)	<input type="checkbox"/> 出展申込書に同じ
(複数可)	<input type="checkbox"/> 出展申込書に同じ
	<input type="checkbox"/> 出展申込書に同じ
メールアドレス (お客さま用)	
対応エリア	※該当する項目を☑チェックしてください(複数可) <input type="checkbox"/> 全県 <input type="checkbox"/> 下越 <input type="checkbox"/> 中越 <input type="checkbox"/> 上越 <input type="checkbox"/> 佐渡 <input type="checkbox"/> 離島除く <input type="checkbox"/> エリア限定[]

■業務内容

※該当する分野に○印(複数可)、取扱商材を☑チェック(複数可)してください。

↓○印	業務分野	取扱商材
	リフォーム	<input type="checkbox"/> 総合リフォーム <input type="checkbox"/> リノベーション <input type="checkbox"/> 屋根・外壁 <input type="checkbox"/> 水まわり <input type="checkbox"/> 内装・建具 <input type="checkbox"/> 玄関ドア・窓・断熱 <input type="checkbox"/> エクステリア・カーポート <input type="checkbox"/> 外構・造園 <input type="checkbox"/> 耐震 <input type="checkbox"/> 省エネ <input type="checkbox"/> その他[]
	新築	<input type="checkbox"/> 注文設計住宅 <input type="checkbox"/> 規格住宅 <input type="checkbox"/> 分譲住宅 <input type="checkbox"/> 分譲マンション <input type="checkbox"/> 住宅会社紹介コンサルティング <input type="checkbox"/> その他[]
	建材・住宅設備 メーカー	<input type="checkbox"/> 屋根材 <input type="checkbox"/> 外壁材 <input type="checkbox"/> 内装材 <input type="checkbox"/> キッチン <input type="checkbox"/> 浴室 <input type="checkbox"/> 洗面化粧台 <input type="checkbox"/> トイレ <input type="checkbox"/> 空調設備 <input type="checkbox"/> 給湯器 <input type="checkbox"/> 玄関ドア・窓 <input type="checkbox"/> エクステリア <input type="checkbox"/> カーポート <input type="checkbox"/> 電気 <input type="checkbox"/> ガス <input type="checkbox"/> 太陽光発電 <input type="checkbox"/> セキュリティ <input type="checkbox"/> 家具 <input type="checkbox"/> その他[]
	不動産	<input type="checkbox"/> 売買 <input type="checkbox"/> 賃貸 <input type="checkbox"/> 賃貸管理 <input type="checkbox"/> 宅地分譲 <input type="checkbox"/> 中古再販 <input type="checkbox"/> 買取・査定 <input type="checkbox"/> 空き家管理 <input type="checkbox"/> 資産活用 <input type="checkbox"/> 相続・税務 <input type="checkbox"/> 不動産登記 <input type="checkbox"/> 建物解体 <input type="checkbox"/> その他[]
	各種サービス	<input type="checkbox"/> 火災・地震保険 <input type="checkbox"/> 住宅・リフォームローン <input type="checkbox"/> 宅配 <input type="checkbox"/> 通信 <input type="checkbox"/> 防災関連 <input type="checkbox"/> 介護・シニア関連 <input type="checkbox"/> 健康・美容 <input type="checkbox"/> 食品・飲料品 <input type="checkbox"/> 雑貨 <input type="checkbox"/> 旅行 <input type="checkbox"/> スクール <input type="checkbox"/> その他[]

■出展内容

※出展時のアピールポイントまたは自社の強みについてご記入ください。

キャッチコピー (20字以内)	
補足説明 (100字以内) ※箇条書き可	
画像データ	メールにて送付してください in o ienoma.jp